

In 4 Bögen durch die Bahn

ANDERS ALS BEI DER BAHNFIGUR IN 3 BÖGEN DURCH DIE BAHN, REITEST DU HIER 4 HALBBÖGEN BZW. SIND DIES HALBE 10-METER-VOLTEN. DADURCH FINDET AM ENDE DIESER HUFSCHLAGFIGUR EIN HANDWECHSEL STATT. ACHE AUCH HIER WIEDER DARAUF, DASS DIE BÖGEN GLEICHMÄßIG GERITTEN WERDEN. DABEI HELFEN DIR DIE ZIRKELPUNKTE UND DIE LINIE ÜBER X, WAS DIE BAHNFIGUR ETWAS ERLEICHTERT.

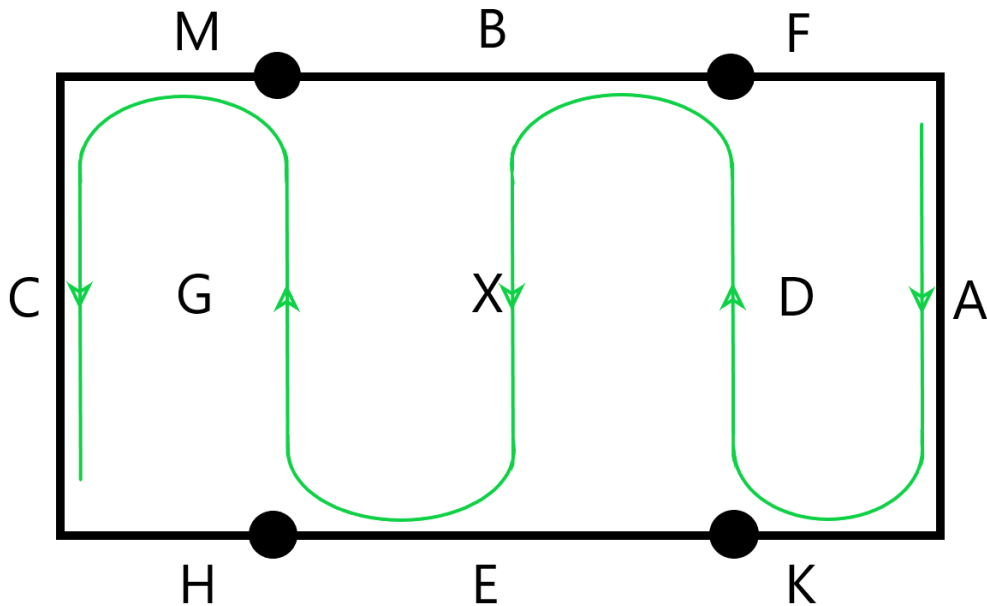

Details & Tipps:

ES FINDET AUCH HIER WIEDER EIN STÄNDIGER WECHSEL ZWISCHEN BIEGUNG, GERADERICHTUNG UND UMSTELLUNG STATT. DURCH DIE ENGEN RADIEN, SOLLTEST DU SIE ERST NACH DER LÖSUNGSPHASE IN DEIN TRAINING EINBAUEN.